

LEADER FOX



Elektromos kerékpár
használati útmutató

E-BIKE POWER RIDE

**Arimo
Sandy
Barnet**



Bevezetés

Kedves Felhasználók!

Kérjük, figyelmesen olvassa el az E-Leader Fox termékével kapcsolatos összes információt, hogy biztosítva legyen az e-bike készülék optimális működése. Az alábbi leírás átfogó tájékoztatást nyújt minden részletről és a kijelzőről (beleértve a kijelző telepítését, beállítását, illetve az általános használatát). Jelen használati utasítás segít a lehetséges problémák megoldásában is.

Mi az az elektromos kerékpár?

Az elektromos kerékpár egy elektromos hajtással felszerelt kerékpár, ami segíti a kerékpárost. A motor segítő funkciója pedálozással aktiválható, amelyet a pedál agyába szerelt speciális érzékelő olvas. Tehát a motor kizárólag arra szolgál, hogy megkönnyítse a haladást, de pedálozni folyamatosan kell az e-bike-on a mozgás érdekében. Az elektromos kerékpár rásegítésének mértékét egy vezérlőgomb segítségével állíthatja be, de csak a maximálisan megengedett 6-os fokozatig (pl. séta funkció). A motoros segítséggel felszerelt kerékpár maximális sebessége 25 km/óra, 10%-os tűréshatárral. Ez azt jelenti, hogy amint a kerékpár eléri az említett sebességhatárt, a motor kikapcsol és ugyanúgy pedáloznia kell azt, akár egy hagyományos kerékpárt. Ha az akkumulátor lemerül vagy a motor valamilyen okból kifolyólag leáll, használható hagyományos kerékpárként is mindenféle ellenállás nélkül.

A Közúti Közlekedés törvénye szempontjából, az elektromos kerékpár megfelel az európai EN 15194-1 szabványnak és normál kerékpárnak is tekinthető, azaz engedélyezve van a kerékpárúton történő használata, a felhasználónak nincs szüksége vezetői engedélyre és sisak csak 18 éves korig kötelező.

Leírás



Az elektromos kerékpárok hatótávolságát befolyásoló tényezők

1. **A gumik súrlódási ellenállása.** A Leader Fox e-kerékpárok alacsony súrlódási ellenállású (utcai), illetve defektűző köpenyekkel vannak felszerelve. Fontos, hogy a gumiabroncsok levegőnyomása megfelelő legyen. Ha a tömlők levegőnyomása alacsony, a hatótávolság is csökkenni fog.
2. **Az elektromos kerékpár súlya.** Minél kisebb az elektromos kerékpár súlya, annál nagyobb a hatótávolsága.
3. **Az akkumulátor állapota.**
4. **Az útvonal felülete és domborzata.** Minél nagyobbak a szintkülönbségek és minél rosszabb az út felülete, annál rövidebb a hatótávolság.

5. **A kerékpározási mód.** Minél nagyobb a rásegítés fokozata, annál kisebb a hatótávolság.
6. **A kerékpározás folyamatossága.** Minél több a fékezés és a gyorsulás, annál rövidebb a hatótávolság.
7. **Légellenállás.** Például függ attól, hogy alacsonyvázú kerékpárt használunk egyenesen háttal ülve, vagy esetleg egy sportos kerékpárt a kormányval megegyező ülésmagassággal.
8. **Szélerősség.** Minél nagyobb a szél erőssége haladási irányval megegyezően, annál nagyobb a hatótávolság és fordítva.
9. **A felhasználó súlya és a terhelés.** Minél nagyobb a súly, annál rövidebb a hatótávolság.
10. **Külső hőmérséklet.** Minél alacsonyabb a hőmérséklet, annál kevesebb akkumulátor-kapacitás használható fel.

Biztonsági utasítás

Akkumulátor:

- Ne dobja a töltőt tűzbe vagy vízbe!
- Ne használja az akkumulátort más készülékekhez! Kifejezetten ehhez a modellhez készült.
- Ne szerelje szét és ne módosítsa az akkumulátort!
- Ne csatlakoztassa az akkumulátor pozitív és negatív pólusát!

Töltő:

- Ne szerelje szét vagy módosítsa a töltőt!
- Ne használja a töltőt más készülékekhez! Kifejezetten ehhez a modellhez készült.
- Ne dobja a töltőt tűzbe vagy vízbe!
- Ne érjen nedves kézzel a töltőhöz!
- Tartsa távol a töltőt a gyerekektől és az állatoktól!
- Ne takarja le a töltőt!
- Ne használja a töltőt, ha megrongálódott!

Akkumulátor

Kapcsoló gomb és LED jelző



Töltőkészlet



Akkumulátor

Az akkumulátor töltése és karbantartása:

- Töltse az akkumulátort száraz környezetbe, hogy a rövidzárlatos károsodást elkerülje.
- Három havonta töltse fel az akkumulátort legalább 60%-ra, még akkor is ha a kerékpárt nem használja.
- Ne takarja le az akkumulátort vagy a töltőt.

- Ne hagyja, hogy az akkumulátor folyamatosan csatlakoztatva legyen az áramforráshoz.
- Ne használja az akkumulátort más készülékekhez, mert kifejezetten ehhez készült.
- Ne szerelje szét és ne módosítsa az akkumulátort.
- Ne dobja az akkumulátort tűzbe vagy vízbe, és ne tegye ki szélsőséges hőmérsékletnek.
- Az újra töltési idő 0%-ról 100%-ra 1-7 órát vesz igénybe.

Töltés:

Az akkumulátor a kerékpár legdrágább része, ezért fokozottan figyeljen a kezelésére, töltésére, illetve tárolására. Az akkumulátor érzékeny a pontos töltésre, ezért szükséges hogy a Li-Ion újratölthető akkumulátorokat csak egy általunk szállított töltővel töltsön. Csatlakoztassa a töltőt 220-240 V-os konnektorba. 5A védett áramkör elegendő. A töltő automatikusan felfüggeszti a töltést, amikor eléri a maximum töltöttséget.

Javasoljuk, hogy minden használatot követően töltsse fel teljesen az akkumulátort, hogy biztosítva legyen a maximális kapacitás a következő útjára. Az akkumulátor feltöltése 1-5 óráig tarthat, függően a töltöttség állapotától. Töltsse kizárólag fedett, száraz helyen (a nedvesség és a csöpögő víz károsíthatja a készüléket) +5-40 °C hőmérsékleten.

A töltési folyamatot egy piros LED izzó jelzi, ami zöldre vált ha a töltési folyamat befejeződött. Az akkumulátor rendelkezik töltésfigyelő jelzővel (ha megnyomjuk a töltés gombot, fénnel jeleníti meg az akkumulátor töltöttségi állapotát). Kerékpározás befejezése után mindig kapcsolja ki az akkumulátort.

Normál akkumulátor viselkedés:

Ha a motor zavartalanul leáll és szakaszos működésbe kezd, az az akkumulátor alacsony töltöttségének jele lehet. Ebben az esetben kapcsolja ki az elektromos meghajtórendszert és folytassa motoros segítség nélkül a kerékpározást, mintha hagyományos kerékpárral közlekedne. Az akkumulátor felmelegedése normális és nem indokol egyéb hibát. Az akkumulátor védve van egy hőmérséklet érzékelővel, amely egyből lekapcsolja azt túlmelegedés esetén. Várjon, amíg az akkumulátor lehűl normál üzemi hőmérsékletére, majd haladhat vele tovább. Ha úgy érzi, hogy az akkumulátor teljes kapacitása lecsökkent, annak oka lehet a töltöttség vagy a rendszernek nem megfelelő éghajlati körülmény. Végezzen el 3 teljes töltési ciklust. Menet közben merítse le teljesen az akkumulátort, majd szobahőmérsékleten töltsse fel a maximális kapacitására.

Ha a töltésjelző azt mutatja, hogy az akkumulátor lemerült, akkor is van benne minimális feszültség szint, amely megvédi a sérülésektől, de már nem elegendő az elektromos kerékpár meghajtásához. Ebben az esetben töltsse fel az akkumulátort a lehető leghamarabb. Soha ne tárolja az

akkumulátort teljesen lemerült állapotban, mert károsodhat.

Ha a POWER gombbal kapcsolja be az akkumulátort, akkor a hátsó lámpa is felkapcsol. A lámpa folyamatosan a biztonsági pontból üzemel. Ha ki akarja kapcsolni, akkor az egész kerékpárt lekapcsolja a POWER gombbal, amit az akkumulátor tetején talál meg.

Abban az esetben, ha az akkumulátort bekapcsolják, de 30 percnél hosszabb ideig nem használják a kerékpárt, akkor az akkumulátora automatikusan kikapcsol.

Az akkumulátor megfelelő kezelése, tárolása, használata meghosszabbítja élettartamát.

LCD kijelző



Elektromos paraméterek:

- TOPOLOGY DS102
- Képernyő specifikáció: 3,5" LCD (FSTN)
- Kommunikációs módszer: UART
- Tápellátás: 36 V
- Névleges áramerősség: 18 mA
- Leállítás szivárgási áram: <1 uA
- Üzemi hőmérséklet: 20~60%
- Vízálló szint: IP65
- EN15194 szabvány

Anyag:

A borítás/burkolat anyaga ABS +PCT, az képernyő anyaga edzett üveg

TFT képernyő utasítás:

Funkcionális áttekintés

- 4 könnyen kezelhető gomb
- Tápellátás-vezérlés 5 fokozat (OFF-ECO-TOUR-SPORT-TURBO)
- Gyalogló asszisztens: 6 km/óra
- Sebesség kijelzés-valós idejű sebesség (SPEED), maximális sebesség (MAX), átlagos sebesség (AVG)
- Futásteljesítmény megjelenítése – részleges futásteljesítmény (TRIP), teljes futásteljesítmény (ODO)
- Menetidő (TRIP TIME)
- Fényszóró jelzőfény – Be/ki állapotjelző
- Valós idejű kijelzés a motor kimenő teljesítményéről
- Rendszerkarbantartási utasítás

Képernyő felület

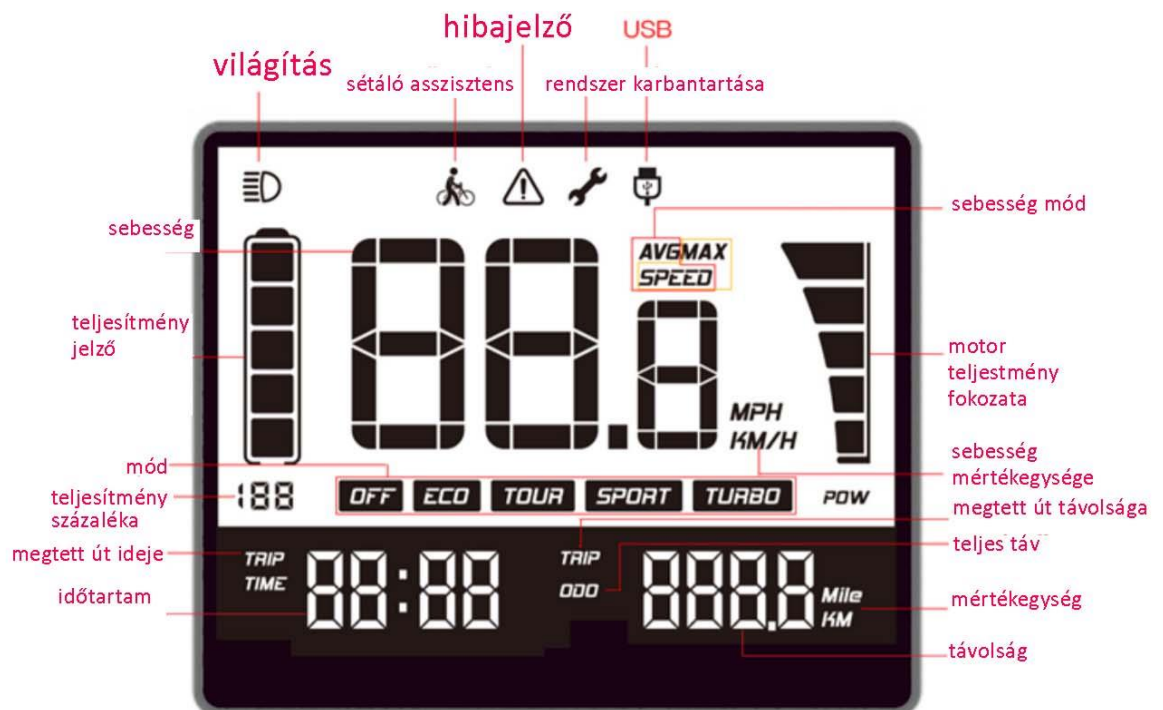

- Fényszórók: akkor mutatja, ha be van kapcsolva, kikapcsolt állapotban az ikon nem jelenik meg
- Gyalogló asszisztens: 6 km/óra sebességgel járást segítő funkció
- Hiba jelző: az ikon villog, ha a rendszer hibása működik, normál használat esetén nem jelenik meg
- Rendszerkarbantartás: megmutatja, hogy mikor kell a rendszert karbantartani
- USB: akkor jelenik meg, ha a kijelző kommunikál egy számítógéppel (ezen a verzión nem működik)
- Sebesség módja: valós idejű sebesség (SPEED), maximális sebesség (MAX), átlagos sebesség (AVG)
- Motorteljesítmény: jelzi a teljesítmény 5 fokozatát, feszültség alatti teljesítményt
- Sebesség mértékegysége: jelezheti km/óra illetve mérföld/óra mértékegységben
- Részleges teljesítmény: egyes megtett út távolsága
- Teljes futásteljesítmény (ODO): az összes megtett út távolsága
- Mértékegység
- Távolság
- Idő
- Megtett út ideje
- A teljesítmény százalékos aránya
- Mode: az aktuális segítő módot mutatja az alacsonyabb teljesítménytől a magasabbig – OFF, ECO, TOUR, SPORT, TURBO
- Teljesítményjelző
- Sebesség: valós idejű sebesség

Maximális hatótávolság: A maximális hatótávolságot teljesen feltöltött akkumulátorral sík terepen és kevés ellenzéllel állítják be.

Átlagos hatótávolság: Az ideális beállításokkal és dombosabb domborzattal számol.

Vezérlő

Vezérlő leírás

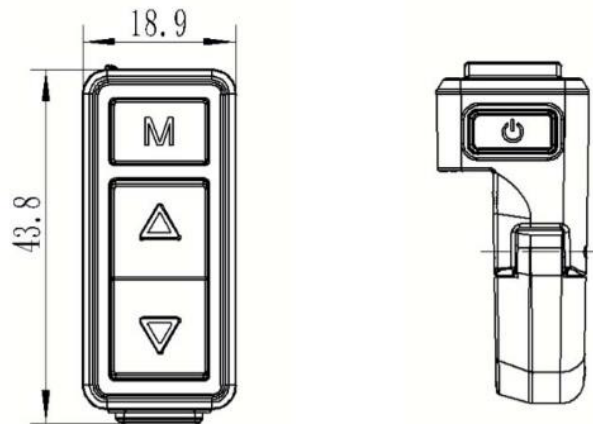

+ – fel

-- le

 _BE/KI kapcsoló

M – Menü

Összeszerelési útmutatók

Kijelző összeszerelése:

Kérjük, ügyeljen az 1 N.m csavarok meghúzási nyomatékára. A túlzott meghúzási nyomaték által okozott kár vagy a helytelen összeszerelésre/szétszerelésre nem vonatkozik a garancia.

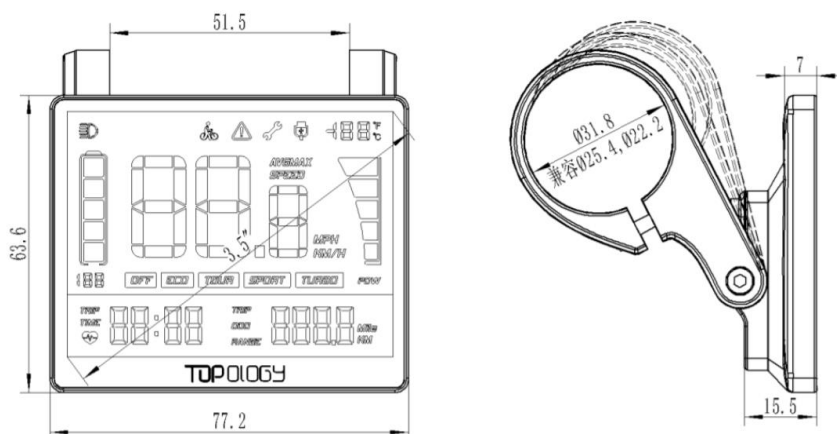

Vezérlő összeszerelés

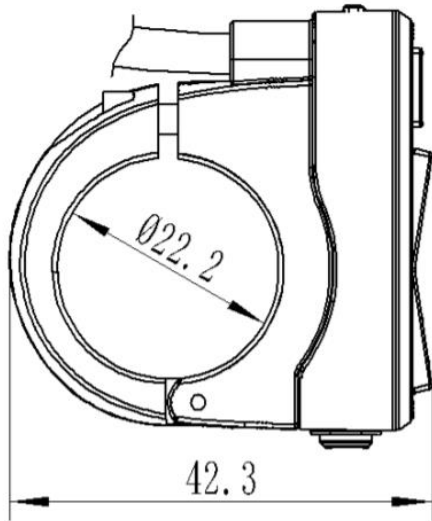

Nyissa ki a vezérlő szorítófejé, majd helyezze a kormányra a megfelelő helyzetben. Használjon imbuszkulcsot és húzza meg az M3x8 rögzítőcsavart. A meghúzási nyomaték 1 Nm.

Csatlakozó leírása:

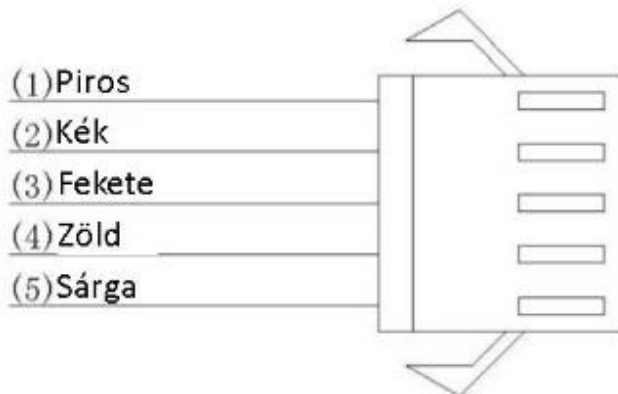

1 –Piros vezeték: anód (24V / 36V)

2 –Kék vezeték: Tápkábel a vezérlőhöz

3 –Fekete vezeték: GND

4 –Zöld vezeték: RxD (vezérlő-kijelző)

5 –Sárga vezeték: TxD (kijelző-vezérlő)

Irányítás

Az kerékpár elektromos rendszerének indítása

A rendszer bekapcsolása előtt kérjük ellenőrizze az elektromos vezetékeket.

Kapcsolja be az elektromos rendszer tápellátását az akkumulátoron, a színes hátsó világítás felkapcsol.

BE/KI kapcsolás

Kapcsolja be a rendszert a kijelzőn található POWER (bekapcsoló) gomb megnyomásával, majd tartsa lenyomva 2 mp-ig.

Kerékpározás befejeztével ugyanezzel a módszerrel kapcsolhatja ki az elektromos kerékpárt.

A kijelző automatikusan kikapcsol ha egy ideig nem használja. Beállítható a tartomány (vagy KI)

Asszisztens/rásegítő módok

Az UP/DOWN gomb rövid megnyomásával a rásegítő szintet növelheti és csökkentheti – OFF, ECO, TOUR, SPORT, TURBO. Az OFF-ról ECO-ra váltás után pedáloznia kell néhányszor hogy a pedál szenzor aktiválódjon.



Sétáló asszisztens/ séta üzemmód

Tartsa lenyomva a LEFELE (DOWN) gombot mp-ig, ahhoz hogy elindítsa a séta üzemmódot. A kilépéshez engedje el a gombot.

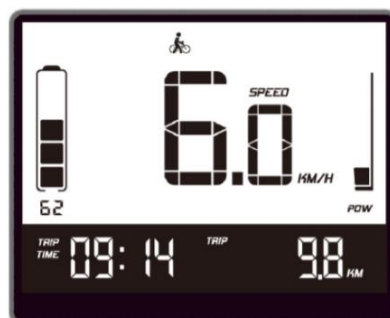

Első, hátsó világítás ki-/bekapcsolás

Tartsa lenyomva a FELFELE (UP) gombot 1 mp-ig, ahhoz hogy felkapcsolja a világítást, ezzel a módszerrel kapcsolhatja ki a világítást.

Sebesség és futásteljesítmény mód váltása

Menu (M) gomb rövid megnyomásával változtathatja meg a sebesség és a futásteljesítmény módját.

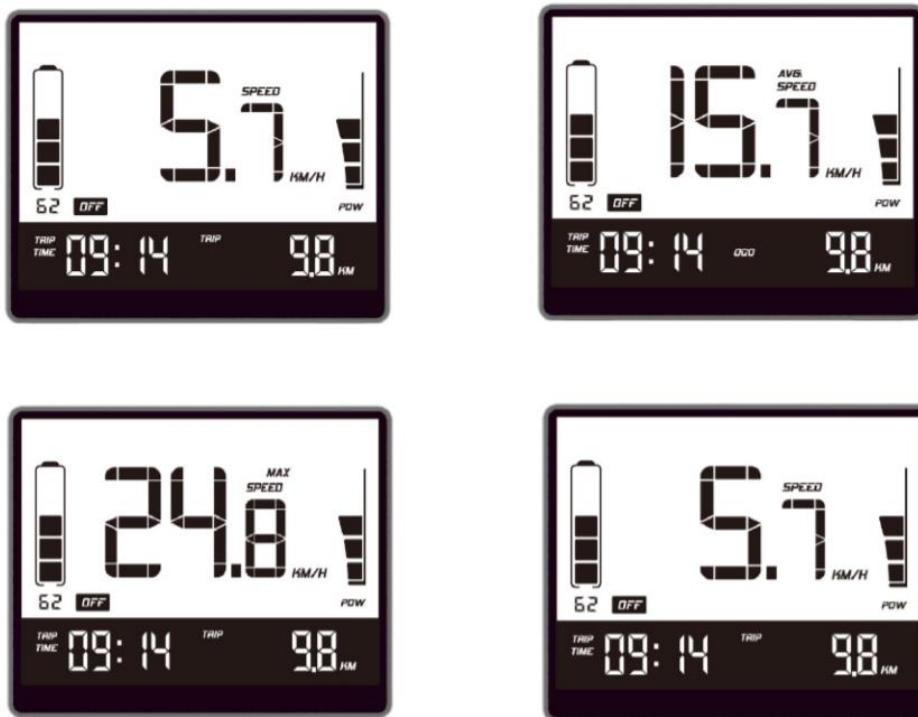

Akkumulátor kapacitásának jelzése

A kijelző megjeleníti az akkumulátor hátralévő kapacitását. A szimbólum kerete villogni fog, ha a kapacitás kisebb, mint 5%, vagyis az akkumulátort fel kell tölteni.

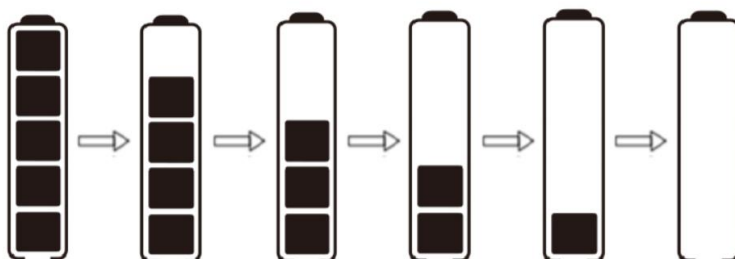

Adatok nullázása:

A kijelző bekapcsolása után 10 mp-el tartsa nyomva az M gombot 3 mp-ig és lépjen az adatbeállítási felületre. Röviden nyomja meg az M gombot az út (trip) / az átlagos sebesség (AVG speed) / a maximum sebesség (MAX speed) / az út idejének törléséhez (trip time). A teljes futásteljesítményt nem lehet törölni.

Előzetes beállítás:

A kijelző bekapcsolása után 10 p-el tartsa nyomva az M gombot 3 mp-ig és lépjen az adatbeállítási felületre.

Nyomja hosszan az M gombot az állapot mentéséhez és a felület elhagyásához.

Ha 10 mp-ig nem hajt végre műveletet, akkor a kijelző visszaáll normál állapotába a paraméterbeállítások mentése nélkül.

A +/- gombokkal válassza ki a beállítani kívánt adatokat és az M gomb megnyomásával mentse el azokat. Ha változtatni kíván az adatokon, nyomja meg újra a +/- gombokat, majd mentse a M gombbal.

A biztonság érdekében kerékpározás közben nem engedélyezi a rendszer, hogy belépjen a beállításokba.

KM / MPH módosítása

Kerékméret (16 ", 18", 20 ", 22", 24 ", 26", 700C, 28 ", 29")

Maximális sebesség 25km/óra

A rendszer gyárilag van beállítva. Ezen paraméterek megváltoztatásához vegye fel a kapcsolatot a kereskedővel vagy a gyártóval.

Ne változtassa meg ezeket a paramétereket, mert e műveletek károsíthatják az elektromos kerékpárját.

A nem megfelelő kezelés által okozott károk nem tartoznak a jótállás hatályába.

Karbantartás

Rendszeres karbantartás:

- Tartsa tisztán az elektromos kerékpár összes alkatrészét.
- Csak az ajánlott és ellenőrzött tisztítószerket használja.
- Rendszeresen kenje be a láncot a megfelelő olajjal (láncolaj).
- Télen minden használat után tisztítsa meg az e-bike-ot és fokozott figyelmet fordítson a só eltávolítására az akkumulátor érintkezőknél és egyéb csatlakozóknál.
- Az elektromos kerékpár kezelése közben ellenőrizze, hogy az elektromos rendszer kábelei nem sérültek-e. A sérült kábelek áramütés veszélyét jelenthetik.
- Rendszeresen ellenőrizze az összes csatlakozás megfelelő húzását (a csavarok megfelelő rögzítését) és a fékek megfelelő működését. Ellenőrizze, hogy az elektromos kerékpár egyes alkatrészei nem sérültek-e. Például: repedések a vázon, villán, kormányon, kormánybefogó, kábelek sérülése, akkumulátor ház sérülése, stb.

Akkumulátor szállítása:

Az akkumulátorok szállítására is ugyanazok az előírások vonatkoznak, mint a veszélyes árukra. Magánfelhasználók is szállíthatnak sértetlen akkumulátorokat az utakon anélkül, hogy egyéb feltételeknek kellene megfelelniük.

Kereskedelmi felhasználók vagy harmadik felek általi szállítás esetén meg kell felelnie a speciális csomagolásnak és a jelölési követelménynek (pl.: ADR előírások)

Az akkumulátorokat csak akkor szabad küldeni, ha az nem sérült. Dugja be a laza érintkezőket és csomagolja be az akkumulátort, megakadályozva annak mozgását a csomagolásban szállítás közben. Értesítse a szállítmányozót, hogy veszélyes árut tartalmaz a csomag.

Akkumulátor tárolása:

Az akkumulátort száraz és jól szellőző helyen tárolja, közvetlen napfénytől és más hőforrásoktól elzárva. Abban az esetben, ha hideg környezetben tárolta, üzembe helyezés előtt mindenképpen várja meg, amíg az akkumulátor felmelegszik normál szobahőmérsékletre (20 °C).

Soha ne tárolja az akkumulátort teljesen lemerülve, mert végleges károsodást okozhat. Hosszútávú tároláshoz tartsa az akkumulátort teljesen feltöltve. De ne legyen csatlakoztatva folyamatosan a töltőhöz/ne kapjon folyamatos tápellátást, és ne tárolja a kerékpárba beépített helyén.

A Li-Ion akkumulátorok teljes mértékben újrahasznosíthatók. Az akkumulátor élettartamának lejáratát után bármelyik gyűjtőhelyre vagy a kereskedőhöz visszaszolgáltathatja.

Ha nehéz körülmények között használja az e-bike-ot (maximális rásegítés hosszútávú kihasználása), hosszú kerékpározás magas hőmérsékleten (30 °C-on vagy felette), közvetlen napfényben, vagy amikor az akkumulátor részben lemerült, illetve ezeknek az eseteknek a kombinációja esetén lehetséges hogy a kerékpár automatikusan lekapcsol. Egy biztosíték védi a vezérlőegységet az égés ellen. Javasoljuk, hogy ebben az esetben hagyja abba a kerékpározást és hagyja lehűlni a kerékpárt (vezérlőegységet). Ez nem egy hiba.

Lehetséges problémák és azok megoldása

Rendszerhiba esetén végezze el a diagnosztikát vagy lépjen kapcsolatba a kereskedővel.

Ha az LCD kijelző nem kapcsol be:

- Mindig ellenőrizze, hogy az akkumulátor biztosan fel van töltve
- Ellenőrizze, hogy az akkumulátor megfelelően van-e behelyezve és b van-e kapcsolva
- Ellenőrizze a vezérlőegység és a kijelző csatlakozását

Ha a motor nem indul el a gyalogló asszisztens gomb nyomásakor:

- Ellenőrizze a motorkábel csatlakozását (motornál és vezérlőegységnél)
- Ellenőrizze a vezérlőegység és a kijelző csatlakozását

Ha a motor nem indul el a pedálozás közben:

- Ellenőrizze a pedálérzékelő csatlakozását a vezérlőegységhez
- Ellenőrizze a pedálérzékelő és a mágneslemez közötti távolságot (max. 4 mm)
- Ellenőrizze, hogy a lemez szilárdan van-e rögzítve a központi tengelyhez és nem forog-e szabadon
- Kompakt típusú pedálérzékelő használata esetén

Hibakódok

Ha probléma van az elektromos kerékpárral, akkor hibaüzeneteket jeleníthet meg. Az LCD kijelzőn egy hibakód fog megjelenni. A hibakódokat 01 E~XX E-vel jelölik, melyek jelentését a következő táblázatban láthatja:

Hibakód	Leírás
0x10	Nagyfeszültség
0x11	Feszültség alatt
0x12	Sebesség-visszacatolási hiba
0x13	Túlmelegedés, MCU vagy motor
0x14	Feszültséghiba
0x15	Rendellenes kimenet
0x16	CPU hiba
0x17	Kifutó védelem
0x18	Rásegítés érzékelő hibája
0x19	Sebességérzékelő hiba
0x21	Túláram vagy MOSFET hiba
0x23	Fázishiba
0x24	Hall hiba

Kerék össze- és szétszerelése a motorral

A szállításhoz és a karbantartáshoz (tömlő/belső gumi cseréje) néha szükség lehet a kerék kisereléséhez a motorral együtt.

Először húzza meg enyhén a kábelt a motor csatlakozójának leválasztásához (kb 20 cm-re a motortól). Ezután akassza ki a féket és állítsa a sebességet a fogaskerék legkisebb fokozatára.

Távolítsa el a gumit a kerékanyárról, majd lazítsa meg a motor anyáját egy 18-as méretű villáskulccsal és vegye le a kereket a vázról.

Az összeszereléshez fordítsa meg a lépések sorrendjét.

A csatlakozó megfelelő csatlakoztatásához a csatlakozón (1) lévő nyilaknak egymással szemben kell lenniük.

Kapcsolja be a meghajtó egységet és tesztelje.

A kerék összeszerelése során ügyeljen arra, hogy a középtengely kerékagya megfelelő helyzetben legyen (lefelé). A kábelnek alulról kell bejutnia a motorba. Ellenkező esetben víz kerülhet a motorba a kábelen keresztül és károsulhat a motor.

Elektromos készülék garanciája

Panasztételi eljárás:

Az elektromos készülékkel vagy az akkumulátorral kapcsolatos panaszokkal forduljon a kereskedőhöz.

A panasz benyújtásakor csatolja a panaszhoz a vásárlási igazolást, illetve a jótállási igazolást az akkumulátor bejegyzett sorozatszámával. Tüntesse fel a panasz okát és a hiba pontos leírását.

Jótállási feltételek:

A jótállás időtartama:

- 10 000 forintot elérő, de 100 000 forintot meg nem haladó eladási ár esetén egy év,
- 100 000 forintot meghaladó, de 250 000 forintot meg nem haladó eladási ár esetén két év,
- 250 000 forint eladási ár felett három év.

A jótállási határidő a fogyasztási cikk a fogyasztó részére történő átadása, vagy ha az üzembe helyezést a vállalkozás vagy annak megbízottja végzi, az üzembe helyezés napjával kezdődik. Ha a fogyasztó a fogyasztási cikket az átadástól számított hat hónapon túl helyezetteti üzembe, akkor a jótállási határidő kezdő időpontja a fogyasztási cikk átadásának napja. Nem tartozik jótállás alá a hiba, ha annak oka a termék fogyasztó részére való átadását követően lépett fel, így például, ha a hibát

- szakszerűtlen üzembe helyezés (kivéve, ha az üzembe helyezést a vállalkozás, vagy annak megbízottja végezte el, illetve, ha a szakszerűtlen üzembe helyezés a használati-kezelési útmutató hibájára vezethető vissza)
- rendeltetésellenes használat, a használati-kezelési útmutatóban foglaltak figyelmen kívül hagyása,

▪ helytelen tárolás, helytelen kezelés, ronggálás, ▪ elemi kár, természeti csapás okozta.

12 hónap garancia vonatkozik az akkumulátor élettartamára – az akkumulátor kapacitásának nem szabad a teljes kapacitás 70%-ára esnie 12 hónappal a kerékpár eladása után.

Az elektromos készüléket kizárólag arra a célra szabad felhasználni, amelyre szánják.

Az elektromos készüléket a jelen üzemeltetési utasításnak megfelelően kell használni, tárolni és karbantartani.

A jótállás nem érvényes:

Ha kiderül, hogy a termék károsodása a felhasználó hibájából (baleset, szakszerűtlen kezelés, nem megfelelő tárolás, a kerékpár szerkezetének vagy az elektromos rendszer csatlakozásának megváltoztatása) származik.

Ha a jótállási idő lejár.

A jótállás csak az első tulajdonosra vonatkozik.

Figyelmeztetés

Ha a jelen üzemeltetési utasítás bármely pontját nem érti, forduljon a kereskedőhöz. Kérjük, olvassa el az egész kézikönyvet!

Ne adja kölcsön az e-bike-ot olyan személynek, aki tájékozatlan a használatával és működésével kapcsolatban. Nem megfelelő használat eredményezte panaszokat nem fogadunk el.

A Leader Fox elektromos kerékpárokat nem 15 év alatti gyermekek használatára tervezték.

Hasonlóképpen a kerékpárt nem használhatják olyan személyek, akik nem képesek pedálozni vagy önállóan kezelni azt. A gyártó nem vállal felelősséget a kerékpárhoz köthető esetleges balesetekért.

Az ideális időjárási körülmények egy elektromos kerékpár használatához a száraz napok, amikor a külső hőmérséklet magasabb, mint 10 °C. Alacsonyabb hőmérsékleten történő használat esetén az akkumulátor a fizikai körülmények hatására gyorsabban lemerül. A kerékpár használata 0 °C alatt nem ajánlott.

Ne tegye ki a kerékpárt közvetlen napsugárzásnak, mert a motort hővédő érzékelővel van ellátva.

Soha ne merítse vízbe vagy más folyadékba az akkumulátort, a töltőt és a többi elektromos alkatrészt.

Soha ne mossa az elektromos kerékpárt magasnyomású mosóval. Mosás előtt mindig távolítsa el az akkumulátort.

Tilos az elektromotor, a vezérlőegység és az akkumulátor csatlakozóinak manipulálása. Az említett dolgok megsértése azt eredményezheti, hogy a garancia nem él tovább és visszafordíthatatlan károkat okozhat az elektromos kerékpárban.

Ne használjon az e-bike-hoz másik töltőt és alkatrészt, csak ami az elektromos kerékpárhoz jár.

Nem vállalunk felelősséget az egyéb, nem jóváhagyott termékek használatából eredő károkért.

LEADER FOX



Sok kellemes és biztonságos kilométert kívánunk az új elektromos kerékpárjával!

Az Ön Leader Fox Csapata



**A cseh elektromos kerékpár.
BOHEMIA BIKE**

Forgalmazó: ForumSport

www.leaderfox.hu

www.velomax.hu

8360 Keszthely, Rákóczi u. 3.
8360 Keszthely, Tündérlak u. 8.

Tel.: +36 30 947 0619

E-mail: forumspoor@gmail.com

