

LEADER FOX



Elektromos kerékpár
használati útmutató

E-BIKE POWER RIDE

**Kent
Braga**



Bevezetés

Kedves Felhasználók!

Kérjük, figyelmesen olvassa el az E-Leader Fox termékével kapcsolatos összes információt, hogy biztosítva legyen az e-bike készülék optimális működése. Az alábbi leírás átfogó tájékoztatást nyújt minden részletről és a kijelzőről (beleértve a kijelző telepítését, beállítását, illetve az általános használatát). Jelen használati utasítás segít a lehetséges problémák megoldásában is.

Mi az az elektromos kerékpár?

Az elektromos kerékpár egy elektromos hajtással felszerelt hagyományos kerékpár, ami segíti a kerékpárost. A motor segítő funkciója pedálozással aktiválható, amelyet a pedál agyába szerelt speciális érzékelő szkennel/értelmez/olvas. Tehát a motor kizárólag arra szolgál, hogy megkönnyítse a haladást, de pedálozni folyamatosan kell az e-bike-on a mozgás érdekében. Az elektromos kerékpár rásegítésének mértékét beállíthatja egy vezérlőgomb segítségével, de csak a maximálisan megengedett 6-os fokozatig (pl. séta funkció). A motoros segítséggel felszerelt kerékpár maximális sebessége 25 km/óra, 10%-os túrészattárral. Ez azt jelenti, hogy amint a kerékpár eléri az említett sebességhatárt, a motor kikapcsol és ugyanúgy pedáloznia kell azt, akár egy hagyományos kerékpárt. Ha az akkumulátor lemerül vagy a motor valamilyen okból kifolyólag leáll, használható hagyományos kerékpárként is mindenféle ellenállás nélkül.

A Közúti Közlekedés törvénye szempontjából, az elektromos kerékpár megfelel az európai EN 15194-1 szabványnak és normál kerékpárnak is tekinthető, azaz engedélyezve van a kerékpárúton történő használata, a felhasználónak nincs szüksége vezetői engedélyre és sisak csak 18 éves korig kötelező.

Leírás

Okos kijelző vezérlővel



Motor Akkumulátor

Az elektromos kerékpárok hatótávolságát befolyásoló tényezők

1. **A gumik súrlódási ellenállása.** A Leader Fox e-kerékpárok alacsony súrlódási ellenállású (utcai), illetve defektűző köpenyekkel vannak felszerelve. Fontos, hogy a gumiabroncsok levegőnyomása megfelelő legyen. Ha a tömlők levegőnyomása alacsony, a hatótávolság is csökkenni fog.

2. **Az elektromos kerékpár súlya.** Minél kisebb az elektromos kerékpár súlya, annál nagyobb a hatótávolsága.
3. **Az akkumulátor állapota.**
4. **Az útvonal felülete és domborzata.** Minél nagyobbak a szintkülönbségek és minél rosszabb az út felülete, annál rövidebb a hatótávolság.
5. **A kerékpározási mód.** Minél nagyobb a rásegítés fokozata, annál kisebb a hatótávolság.
6. **A kerékpározás folyamatossága.** Minél több a fékezés és a gyorsulás, annál rövidebb a hatótávolság.
7. **Légellenállás.** Például függ attól, hogy alacsonyvázú kerékpárt használunk egyenesen háttal ülve, vagy esetleg egy sportos kerékpárt a kormányval megegyező ülésmagassággal.
8. **Szélerősség.** Minél nagyobb a szél erőssége haladási iránnyal megegyezően, annál nagyobb a hatótávolság és fordítva.
9. **A felhasználó súlya és a terhelés.** Minél nagyobb a súly, annál rövidebb a hatótávolság.
10. **Külső hőmérséklet.** Minél alacsonyabb a hőmérséklet, annál kevesebb akkumulátor-kapacitás használható fel.

Elektromos készlet

M500

A rendszer a forgatónyomaték, a pedálegítő rendszer sebesség és a valós értékek ellenőrzését használja.

A rendszer kettős védelmi visszacsatolást használ a sebességjel mérésére a biztonság és a megbízhatóság biztosítása érdekében.

Nagy indítónyomatéka van, maximális nyomatéka meghaladja a 80 Nm-t, különösen felfelé haladáshoz alkalmas.

Nagyon hatékony alacsony energiafogyasztással, nagy hatótávolsággal, alacsony zajszinttel és zavartalan működéssel rendelkezik.

A működés leírása és hatóköre:

A motoregység a következő üzemi körülmények között működik megfelelően:

Hőmérsékleti tartomány - 20 + 55 ° C között

Relatív páratartalom - 15 - 95% között

Maximális nyomaték - ≥ 95

Súly - 3,6 kg

Zaj - <55 dB

Por- / vízálló -IP66

Tanúsított -CE ROHS / EN14766 / EN114764 / REACH

A tápegység leírása a fedélen található, és a következő információkat tartalmazza:

MM G522.250 15 033 F5 S329 0001 - a motoregység neve

MM - közepes motor

G520 - Motor modell

250 – Motor névleges teljesítmény

15 - A tekercselések száma

033 - Kapcsolatkombináció rendezése

F5 - A mérő- és ellenőrző berendezés száma

S329 - A gyártás dátuma, amely jelzi a gyártását: 2018. március 29.

0001 - A 0000 és 9999 közötti gyártási sorozatszám, 0001 a gyártási sorozat száma
első motor

A tápegység méretei:

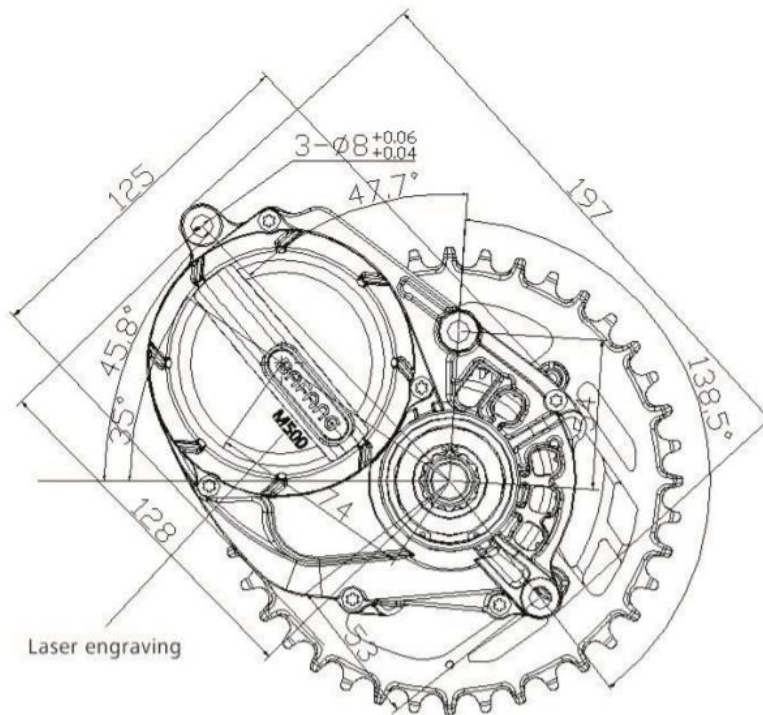
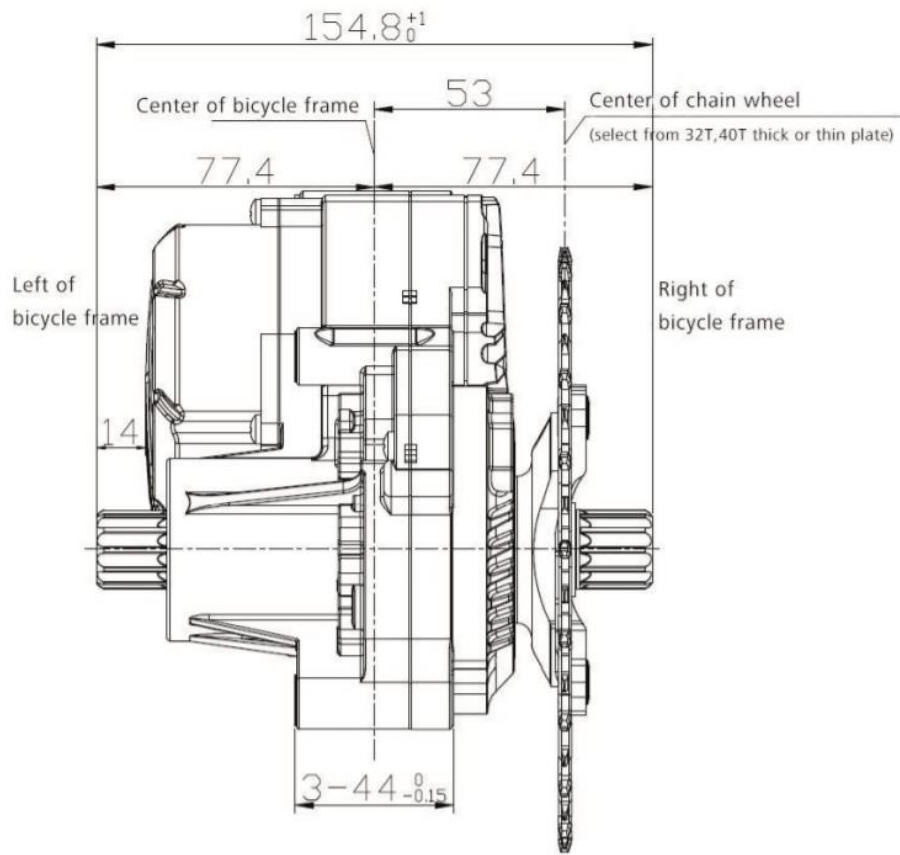

Biztonsági utasítás

Akkumulátor:

- Ne dobja a töltőt tűzbe vagy vízbe!
- Ne használja az akkumulátort más készülékekhez! Kifejezetten ehhez a modellhez készült.
- Ne szerelje szét és ne módosítsa az akkumulátort!
- Ne csatlakoztassa az akkumulátor pozitív és negatív pólusát!

Töltő:

- Ne szerelje szét vagy módosítsa a töltőt!
- Ne használja a töltőt más készülékekhez! Kifejezetten ehhez a modellhez készült.
- Ne dobja a töltőt tűzbe vagy vízbe!
- Ne érjen nedves kézzel a töltőhöz!
- Tartsa távol a töltőt a gyerekektől és az állatoktól!
- Ne takarja le a töltőt!
- Ne használja a töltőt, ha megrongálódott!

Akkumulátor



Töltő készlet



Akkumulátor

Az akkumulátor töltése és karbantartása:

- Töltse az akkumulátort száraz környezetbe, hogy a rövidzárlatos károsodást elkerülje.
- Három havonta töltse fel az akkumulátort legalább 60%-ra 3 havonta egyszer, még akkor is ha a kerékpárt nem használja.
- Ne takarja le az akkumulátort vagy a töltőt.
- Ne hagyja, hogy az akkumulátor folyamatosan csatlakoztatva legyen az áramforráshoz.
- Ne használja az akkumulátort más készülékekhez, mert kifejezetten ehhez készült.
- Ne szerelje szét és ne módosítsa az akkumulátort.
- Ne dobja az akkumulátort tűzbe vagy vízbe, és ne tegye ki szélsőséges hőmérsékletnek.
- Az újra töltési idő 0%-ról 100%-ra 1-7 órát vesz igénybe.

Töltés:

Az akkumulátor a kerékpár legdrágább része, ezért fokozottan figyeljen a kezelésére, töltésére, illetve tárolására. Az akkumulátor érzékeny a pontos töltésre, ezért szükséges hogy a Li-Ion újratölthető akkumulátorokat csak egy általunk szállított töltővel töltsön.

Csatlakoztassa a töltőt 220-240 V-os konnektorba. 5A védett áramkör elegendő. A töltő automatikusan felfüggeszti a töltést, amikor eléri a maximum töltöttséget.

Javasoljuk, hogy minden használatot követően töltse fel teljesen az akkumulátort, hogy biztosítva legyen a maximális kapacitás a következő útjára. Az akkumulátor feltöltése 1-5 óráig tarthat, függően a töltöttség állapotától. Töltse kizárólag fedett, száraz helyen (a nedvesség és a csöpögő víz károsíthatja a készüléket) +5-40 °C hőmérsékleten.

A töltési folyamatot egy piros LED izzó jelzi, ami zöldre vált ha a töltési folyamat befejeződött. Az akkumulátor rendelkezik töltésfigyelő jelzővel (ha megnyomjuk a töltés gombot, fénnel jeleníti meg az akkumulátor töltöttségi állapotát). Kerékpározás befejezése után mindig kapcsolja ki az akkumulátort.

Normál akkumulátor viselkedés:

Ha a motor zavartalanul leáll és szakaszos működésbe kezd, az az akkumulátor alacsony töltöttségének jele lehet. Ebben az esetben kapcsolja ki az elektromos meghajtórendszert és folytassa motoros segítség nélkül a kerékpározást, mintha hagyományos kerékpárral közlekedne.

Az akkumulátor felmelegedése normális és nem indokol egyéb hibát. Az akkumulátor védve van egy hőmérséklet érzékelővel, amely egyből lekapcsolja azt túlmelegedés esetén. Várjon, amíg az akkumulátor lehűl normál üzemi hőmérsékletére, majd haladhat vele tovább. Ha úgy érzi, hogy az akkumulátor teljes kapacitása lecsökkent, annak oka lehet a töltöttség vagy a rendszernek nem megfelelő éghajlati körülmény. Végezzen el 3 teljes töltési ciklust. Menet közben merítse le teljesen az akkumulátort, majd szobahőmérsékleten töltsse fel a maximális kapacitására.

Ha a töltésjelző azt mutatja, hogy az akkumulátor lemerült, akkor is van benne minimális feszültség szint, amely megvédi a sérülésektől, de már nem elegendő az elektromos kerékpár meghajtásához. Ebben az esetben töltsse fel az akkumulátort a lehető leghamarabb. Soha ne tárolja az akkumulátort teljesen lemerült állapotban, mert károsodhat.

Abban az esetben, ha az akkumulátort bekapcsolják, de 30 percnél hosszabb ideig nem használják a kerékpárt, akkor az akkumulátora automatikusan kikapcsol.

Az akkumulátor megfelelő kezelése, tárolása, használata meghosszabbítja élettartamát.

LCD kijelző

Termék:

Intelligens kijelző DP C240.CAN

Támogató:

Bafang

Elektromos paraméterek:

Elemellátás 36V

Névleges üzemi áram 12mA

Ki szivárgási áram <1 uA

CAN BUS protokoll

Maximális kimeneti áram 30mA

Maximális kimeneti áram a vezérlőnek 50mA

Üzemi hőmérséklet - 20 ~ 45 ° C

Tárolási hőmérséklet - 30 ~ 70 ° C

LCD kijelző méretei és anyaga:

A termék külső borítása ABS-ből készül, az átlátszó ablak nagy szilárdságú akrilból.

-20 ° C-ig használható.

CE / IP65 vízálló / ROHS.



LCD kijelző leírása:

Felhasználóbarát háromgombos konzol.

Sebességjelzés: Tartalmazza a maximális sebességet, az átlagos sebességet.

Mértékegységváltás az angol és a metrikus között.

Intelligens akkumulátor kapacitás jelzés.

A fényszóró vezérlése és jelzése.

A háttérvilágítás fényerejének 5 szintje.

6 fokozatú tápellátási szint jelzése: 0/1/2/3/4/5.

Jelzés az utazáshoz: Az egyszeri utazás, a teljes távolság és a hátralévő távolság megjelölése.

Többszörös adatjelzés: a hátralévő távolság jelzése, az energiafogyasztás jelzése

KALÓRIÁK. (Megjegyzés: Ha a kijelző rendelkezik ezzel a funkcióval.)

Rögzítse és jelezze a hibainformációt.

Gomb a haptikus rezgés visszajelzésével.

Vezérlés és a nyomássegítés jelzése.

A BESST BOX segítségével visszaállítható paraméterek.

USB töltőport: $\leq 5V$, $\leq 1A$.

Kettős Bluetooth integrált.

Maximális tartomány:

A maximális hatótávolságot teljesen feltöltött akkumulátorral, sík terepen és kevés ellenszéllel állítják be. Átlagos tartomány ideális beállításokkal és kissé dombos tereppel számítva.

Összeszerelési útmutatók

Kijelző összeszerelése:

Kérjük, ügyeljen a csavarok meghúzási nyomatékára. Túlzott meghúzási nyomaték vagy a helytelen összeszerelésre / szétszerelésre nem vonatkozik a garancia.



Fel

Le

Lendület - BE/KI



Irányítás

Az kerékpár elektromos rendszerének indítása

A rendszer bekapcsolása előtt kérjük ellenőrizze az elektromos vezetékeket.

Kapcsolja be az elektromos rendszer tápellátását az akkumulátoron, a színes hátsó világítás felkapcsol.

Kapcsolja be a kijelzőt az „BE/KI” gomb rövid megnyomásával (1,5 másodperc). A kijelző automatikusan kikapcsol, ha egy ideig nem használják.

Kerékpározás befejeztével ugyanezzel a módszerrel kapcsolhatja ki az elektromos kerékpárt. A jobb sebességváltás érdekében hagyja abba a pedálozást egy ideig.

Menet előtt kérjük, zárja be az akkumulátort a keretbe, és **vegye ki a kulcsokat**.

Segítő szintű működés

Az FEL / LE gomb rövid megnyomásával megváltoztathatja a rásegítés szintjét. A felső rásegítés szintje 5, 0 semleges esetén.



Sétáló asszisztens/ séta üzemmód

Tartsa lenyomva a LEFELE (DOWN) gombot 2 mp-ig, ahhoz hogy elindítsa a séta üzemmódot.

A kilépéshez engedje el a gombot.

A járássegítés sebessége a sebességváltótól függ. Alacsonyabb fokozat esetén lassabb sebesség, nagyobb fokozat esetén gyorsabb sebesség.

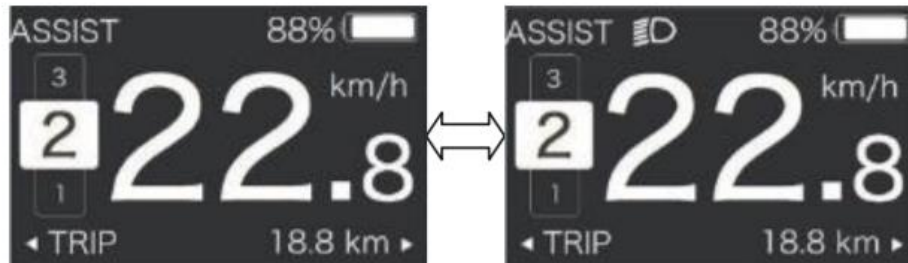

Sebesség és futásteljesítmény kapcsoló

Röviden nyomja meg a „BOOST/LENDÜLET” gombot a különféle adatok váltáshoz, majd körkörösén az egyszeri távolság kijelzéséhez (Kirándulás, km) → teljes távolság (ODO, km) → maximális sebesség (MAX, km / h) → átlagos sebesség (AVG, km / h) → hátralévő távolság (RANGE, km) → kalória (CALORIES / CAL, KCal) → idő (TIME, min) → valós idejű kimeneti teljesítmény (POWER, w).



Az akkumulátor jelzése

Megjeleníti az akkumulátor pontos töltöttségét a kijelzőn. A szimbólum villogni fog, ha a töltöttség 5% vagy kevesebb. Ekkor az akkumulátort fel kell tölteni.

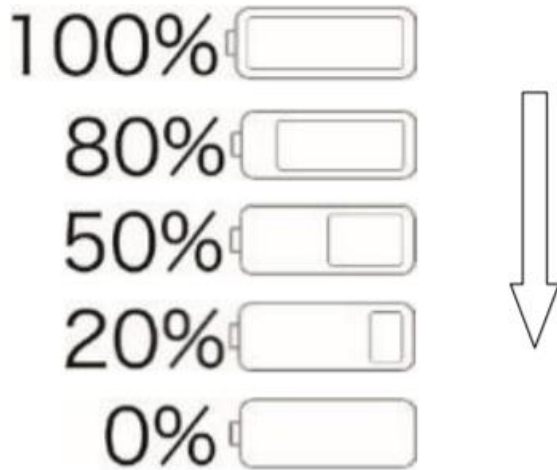

Első és hátsó világítás BE/KI kapcsolása

Nyomja meg és tartsa lenyomva a „+” gombot a kijelző háttérvilágításának és a fényszórójának a bekapcsolásához, ebben a pillanatban a fényszóró szimbólum jelenik meg. A fényszóró kikapcsolásához tartsa lenyomva a „+” gombot. (Ha kijelző háttérvilágítása / fényszórója ki van kapcsolva manuálisan akkor, ezeket utána manuálisan is be kell kapcsolni).

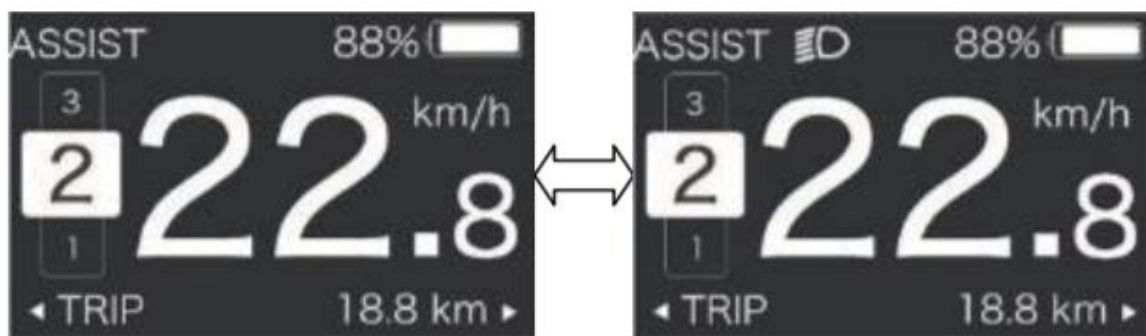

Bluetooth kapcsolat:

A kijelző integrált Bluetooth modullal rendelkezik, és csatlakoztatható a BAFANG saját okostelefonos alkalmazásához „BAFANG GO”.

A kijelző a mellkasövhöz is csatlakoztatható, és valós idejű szívverési adatokat továbbít az alkalmazásba.

A kijelzőről okostelefonra továbbított adatok listája az alábbiak szerint:

Tétel	Adat
1	Sebesség
2	Kapacitás
3	Rásegítési szint
4	Akkumulátor adat
5	Érzékelők kimenete
6	Hátralevő távolság/tartomány
7	Kalória
8	Alkatrész info.
9	Current
10	Szívverés
12	ODO
13	Fényszóró státusza
14	Hibakód

Paraméter beállítása

Nyomja meg egyszerre a „+” és „-”, hogy beléphessen a kijelző beállítása felületre, majd röviden nyomja meg a „+” vagy a „-” gombot, melyekkel válthat a “Beállítás” és az “kilépés” között. A művelet megerősítéséhez röviden nyomja meg az “ON/OFF - BE/KI” gombot.

Mértékegység (km / mérföld)

Röviden nyomja meg a „+” vagy „-” gombot az „UNIT” menüpont eléréséhez, majd röviden nyomja meg az „ON / OFF” gombot a „Metrikus-metric” / „angolszász-imperial”, a megrősítéshez, a mentéshez és a kilépéshez (UNIT-hoz) nyomja meg röviden az „ON / OFF” gombot.

Nyomja meg egyszerre a „+” és „-” gombot a mentéshez és a fő felületre való visszatéréshez, válassza a „VISSZA-BACK” → „KILÉPÉS-EXIT” lehetőséget a fő felületre való visszatéréshez.



Automatikus kikapcsolás

Röviden nyomja meg a „+” vagy „-” gombot az „Auto Off-Automatikus kikapcsolás” menüpont eléréséhez, majd nyomja meg az „ON / OFF” gombot a következők kiválasztásához „KI-OFF” / „9” / „8” / „7” / „6” / „5” / „4” / „3” / „2” / „1” tíz szint, majd röviden nyomja meg az „ON / OFF” gombot a kiválasztás megerősítéséhez és mentse a beállítást, és lépjen vissza az „Auto Off” menübe. A mentéshez és kilépéshez tartsa lenyomva a „+” és „-” szinkronban, vagy a „VISSZA” → „KILÉPÉS” menüpontot is választhatja a fő felületre való visszatéréshez.

Megjegyzés: Az „OFF” azt jelenti, hogy ez a funkció ki van kapcsolva, az egység perc.

Auto Off	Auto Off	Auto Off
9	1	OFF

Fényerő beállítása

Röviden nyomja meg a „+” vagy „-” gombot a „Brightnes-Fényerő” menüpont eléréséhez, majd röviden nyomja meg az „ON / OFF” gombot a következők kiválasztásához: „100%” / „75%” / „50%” / „30%” / „10%”. Röviden nyomja meg az „ON / OFF” gombot a kiválasztás megerősítéséhez, a beállítás mentéséhez és a kilépéshez. Nyomja meg és tartsa lenyomva a „+” és „-” szinkronban a mentéshez és a fő felületre való visszatéréshez, választhatja a „VISSZA” → „KILÉPÉS” lehetőséget is, hogy visszatérjen a fő felületre.

Megjegyzés: „10%” a leggyengébb fényerő és 100% ”a legerősebb fényerő.

Brightness	Brightness	Brightness
100%	75%	50%
Brightness	Brightness	
10%	30%	

Kimeneti kapcsoló árammal vagy tápfeszültséggel

Nyomja meg röviden a „+” vagy „-” gombot a „Power View” menü eléréséhez, majd nyomja meg röviden az „ON/OFF” gombot. Ezután nyomja meg röviden a „+” vagy „-” gombot a teljesítmény (power) és az áram(current) közötti váltáshoz, majd röviden nyomja meg az „ON/OFF” gombot a kiválasztás megerősítéséhez, majd a beállítás mentéséhez lépjen vissza a „Power View”-ba. Nyomja meg és tartsa lenyomva a „+” és „-” jelet szinkronban a

mentéshez és a visszalépéshez, vagy válassza a „VISSZA” → „KILÉPÉS” menüpontot, hogy visszalépjen a fő felületre.

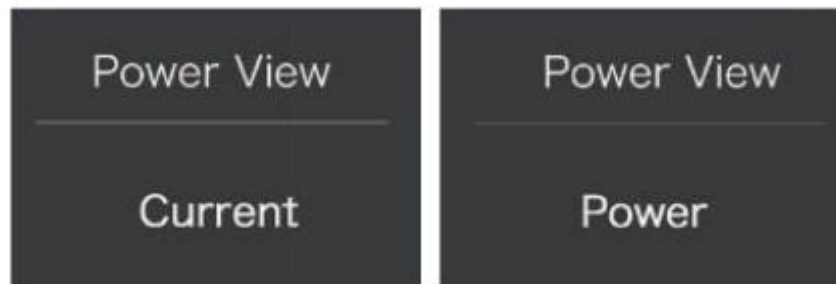

Fényérzékenység beállítása

Nyomja meg röviden a „+” vagy „-” gombot az „Érzékenység” menüpontba lépéshez, majd nyomja meg röviden az „ON/OFF” gombot, hogy választani tudjon a következő fokozatok közül: 0/1/2/3/4/5. Majd röviden nyomja meg az "ON/OFF" gombot a kiválasztás megerősítéséhez és a beállítás mentéséhez. Ezután lépjen vissza az „Érzékenység”-hez. Tartsa lenyomva a „+” és „-” szinkronban a mentéshez és a főmenübe való visszatéréshez. A „VISSZA” → „KILÉPÉS” kiválasztásával is visszatérhet a fő felületre.

Megjegyzés: A „0” azt jelenti, hogy a fényérzékelő ki van kapcsolva. Az 1-es szint a leggyengébb, az 5-ös a legerősebb érzékenység.

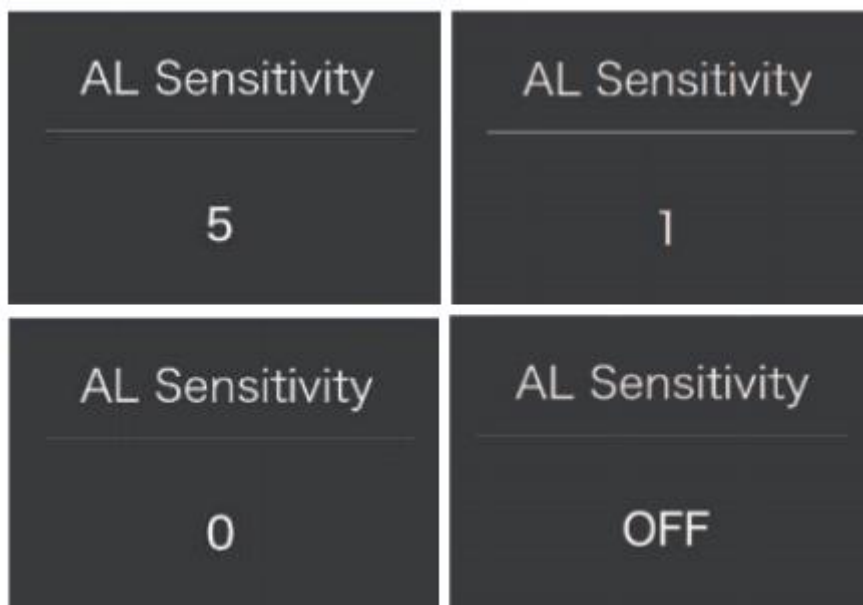

Trip reset – az egyszeri megtett távolság törlése

Nyomja meg röviden a „+” vagy „-” gombot a „TRIP Reset” menühöz, majd nyomja meg röviden az „ON/OFF” gombot hogy választani tudjon a „YES” (igen)/„NO” (nem) között.

("IGEN" - törléshez, "NO"nem működik), majd röviden nyomja meg az "ON/OFF" gombot a kiválasztás megerősítéséhez. A megerősítés után nyomja meg ismét röviden az „ON/OFF”

gombot a beállítás mentéséhez és a „TRIP Reset” visszalépéshez. Tartsa lenyomva a „+” és „-” jelet egyszerre a mentéshez és a fő felületre való visszalépéshez. A „VISSZA” → „KILÉPÉS” kiválasztásával is visszaléphet a fő felületre.

Megjegyzés: A menetidő (TIME), az átlagsebesség (AVG) és a maximális sebesség (MAXS) egyidejűleg visszaáll a TRIP visszaállításával.

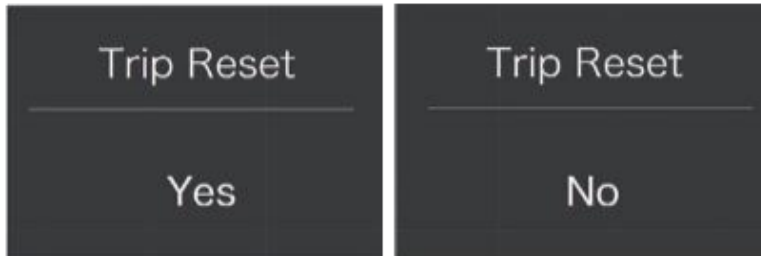

Rezgés beállítása

Nyomja meg röviden a „+” vagy „-” gombot a „Rezgés” menühez, majd nyomja meg röviden az „ON/OFF” gombot az be- és kikapcsolás közötti kiválasztáshoz.

(YES azt jelenti, hogy a vibrációs gomb be van kapcsolva; NO azt jelenti, hogy a vibrációs gomb ki van kapcsolva). Nyomja meg röviden az „ON/OFF” gombot a kiválasztás megerősítéshez. Az elmentéshez tartsa lenyomva egyszerre a „+” és „-” gombokat és lépjen vissza a fő felületre vagy válassza a „VISSZA” → „KILÉPÉS” menüpontot is, hogy visszatérjen a fő felületre.



Sebességkorlátozási információk

Ezt az értéket a törvény 25 km/h-ban határozza meg.

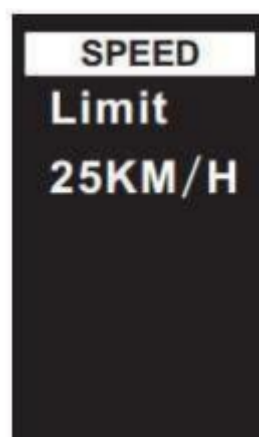

Akkumulátor információ

Az akkumulátor állapotára vonatkozó információk

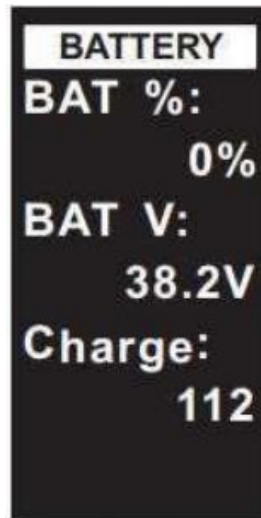

Automatikus kikapcsolás

Nyomja meg a FEL/LE gombot az automatikus kikapcsolási idő módosításához. 1 és 10 perc közötti értékekből választhat.

Az alapértelmezett érték 5 perc.



Rendszer információ

Rendszer állapot



Visszaállítás (reset)

Az Igen (yes)/Nem (no) kiválasztásához használja a Fel/Le gombokat, és a megerősítéshez nyomja meg az „M” gombot. (A „Yes” azt jelenti hogy az adatok visszaállnak.)

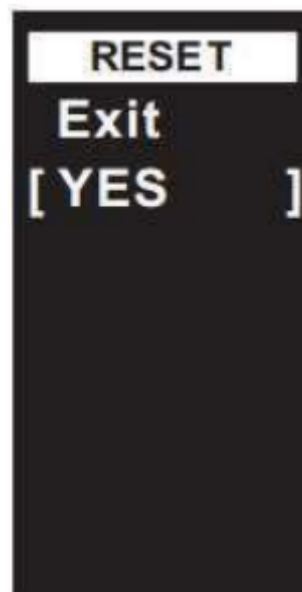

Adatnullázás

Az M gomb 3 másodpercig tartó lenyomásával léphet be az adattörlésbe. Az Igen (yes)/Nem (no) kiválasztásához használja a Fel/Le gombokat, és a megerősítéshez nyomja meg az „M” gombot. (A „Yes” azt jelenti, hogy a Trip, Trip time, AVG adatok nullázódnak.)

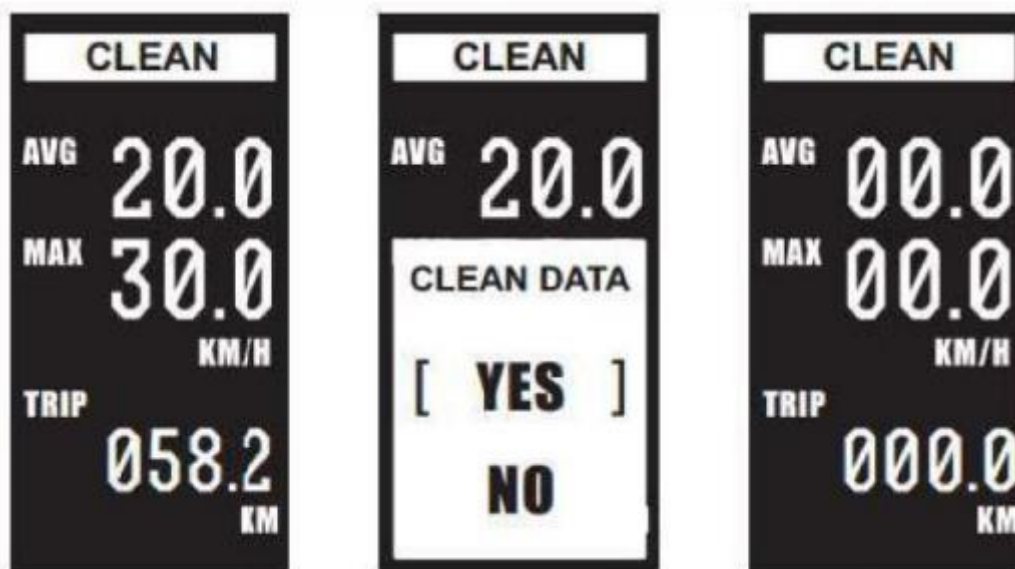

Alapvető beállítások

A rendszer gyárilag van beállítva. Ezen paraméterek megváltoztatásához vegye fel a kapcsolatot a kereskedővel vagy a gyártóval.

Ne változtassa meg ezeket a paramétereket, mert e műveletek károsíthatják az elektromos kerékpárját.

A nem megfelelő kezelés által okozott károk nem tartoznak a jótállás hatályába.

Karbantartás

Rendszeres karbantartás:

- Tartsa tisztán az elektromos kerékpár összes alkatrészét.
- Csak az ajánlott és ellenőrzött tisztítószerket használja.
- Rendszeresen kenje be a láncot a megfelelő olajjal (láncolaj).
- Télen minden használat után tisztítsa meg az e-bike-ot és fokozott figyelmet fordítson a só eltávolítására az akkumulátor érintkezőknél és egyéb csatlakozóknál.
- Az elektromos kerékpár kezelése közben ellenőrizze, hogy az elektromos rendszer kábelei nem sérültek-e. A sérült kábelek áramütés veszélyét jelenthetik.
- Rendszeresen ellenőrizze az összes csatlakozás megfelelő húzását (a csavarok megfelelő rögzítését) és a fékek megfelelő működését. Ellenőrizze, hogy az

elektromos kerékpár egyes alkatrészei nem sérültek-e. Például: repedések a vázon, villán, kormányon, kormánybefogó, kábelek sérülése, akkumulátor ház sérülése, stb.

Akkumulátor szállítása:

Az akkumulátorok szállítására is ugyanazok az előírások vonatkoznak, mint a veszélyes árukra. Magánfelhasználók is szállíthatnak sértetlen akkumulátorokat az utakon anélkül, hogy egyéb feltételeknek kellene megfelelniük.

Kereskedelmi felhasználók vagy harmadik felek általi szállítás esetén meg kell felelnie a speciális csomagolásnak és a jelölési követelménynek (pl.: ADR előírások)

Az akkumulátorokat csak akkor szabad küldeni, ha az nem sérült. Dugja be a laza érintkezőket és csomagolja be az akkumulátort, megakadályozva annak mozgását a csomagolásban szállítás közben. Értesítse a szállítmányozót, hogy veszélyes árut tartalmaz a csomag.

Akkumulátor tárolása:

Az akkumulátort száraz és jól szellőző helyen tárolja, közvetlen napfénytől és más hőforrásoktól elzárva. Abban az esetben, ha hideg környezetben tárolta, üzembe helyezés előtt mindenképpen várja meg, amíg az akkumulátor felmelegszik normál szobahőmérsékletre (20 °C).

Soha ne tárolja az akkumulátort teljesen lemerülve, mert végleges károsodást okozhat. Hosszútávú tároláshoz tartsa az akkumulátort teljesen feltöltve. De ne legyen csatlakoztatva folyamatosan a töltőhöz/ne kapjon folyamatos tápellátást, és ne tárolja a kerékpárba beépített helyén.

A Li-Ion akkumulátorok teljes mértékben újrahasznosíthatók. Az akkumulátor élettartamának lejáratát után bármelyik gyűjtőhelyre vagy a kereskedőhöz visszaszolgáltathatja.

Ha nehéz körülmények között használja az e-bike-ot (maximális rásegítés hosszútávú kihasználása), hosszú kerékpározás magas hőmérsékleten (30 °C-on vagy felette), közvetlen napfényben, vagy amikor az akkumulátor részben lemerült, illetve ezeknek az eseteknek a kombinációja esetén lehetséges hogy a kerékpár automatikusan lekapcsol. Egy biztosíték

védi a vezérlőegységet az égés ellen. Javasoljuk, hogy ebben az esetben hagyja abba a kerékpározást és hagyja lehűlni a kerékpárt (vezérlőegységet). Ez nem egy hiba.

Lehetséges problémák és azok megoldása

Rendszerhiba esetén végezze el a diagnosztikát vagy lépjen kapcsolatba a kereskedővel.

Ha az LCD kijelző nem kapcsol be:

- Mindig ellenőrizze, hogy az akkumulátor biztosan fel van töltve
- Ellenőrizze, hogy az akkumulátor megfelelően van-e behelyezve és b van-e kapcsolva
- Ellenőrizze a vezérlőegység és a kijelző csatlakozását

Ha a motor nem indul el a gyalogló asszisztens gomb nyomásakor:

- Ellenőrizze a motorkábel csatlakozását (motornál és vezérlőegységnél)
- Ellenőrizze a vezérlőegység és a kijelző csatlakozását

Ha a motor nem indul el a pedálozás közben:

- Ellenőrizze a pedálérzékelő csatlakozását a vezérlőegységhez
- Ellenőrizze a pedálérzékelő és a mágneslemez közötti távolságot (max. 4 mm)
- Ellenőrizze, hogy a lemez szilárdan van-e rögzítve a központi tengelyhez és nem forog-e szabadon
- Kompakt típusú pedálérzékelő használata esetén

Hibakódok

Ha probléma van az elektromos kerékpárral, akkor hibaüzeneteket jeleníthet meg. Az LCD kijelzőn egy hibakód fog megjelenni. A hibakódokat 01 E~XX E-vel jelölik, melyek jelentését a következő táblázatban láthatja:

Hibakód	Leírás	Megoldás
6	Alacsony akkumulátorfeszültség	Ellenőrizze az akkumulátor feszültségét

7	Nagyfeszültség védelem	Ellenőrizze az akkumulátor feszültségét
8	Hall-szonda hiba	Ellenőrizze a motort
9	Háromfázisú ellátási hiba	Ellenőrizze a motort
11	Túlmelegedett vezérlő érzékelő	Ellenőrizze a vezérlőt
12	Túlfeszültség-szabályozó érzékelő	Ellenőrizze a vezérlőt
13	Túlmelegedett akkumulátor	Ellenőrizze akkumulátor
21	Sebesség érzékelő hiba	Ellenőrizze a érzékelő helyzetét
22	BMS kommunikációs hiba	Cserélje ki az akkumulátort
30	Kommunikációs hiba	Ellenőrizze a csatlakozókat

Elektromos készülék garanciája

Panasztételi eljárás:

Az elektromos készülékkel vagy az akkumulátorral kapcsolatos panaszokkal forduljon a kereskedőhöz.

A panasz benyújtásakor csatolja a panaszhoz a vásárlási igazolást, illetve a jótállási igazolást az akkumulátor bejegyzett sorozatszámával. Tüntesse fel a panasz okát és a hiba pontos leírását.

Jótállási feltételek:

A jótállás időtartama:

- 10 000 forintot elérő, de 100 000 forintot meg nem haladó eladási ár esetén egy év,
- 100 000 forintot meghaladó, de 250 000 forintot meg nem haladó eladási ár esetén két év,
- 250 000 forint eladási ár felett három év.

A jótállási határidő a fogyasztási cikk a fogyasztó részére történő átadása, vagy ha az üzembe helyezést a vállalkozás vagy annak megbízottja végzi, az üzembe helyezés napjával kezdődik. Ha a fogyasztó a fogyasztási cikket az átadástól számított hat hónapon túl helyezteti üzembe, akkor a jótállási határidő kezdő időpontja a fogyasztási cikk átadásának napja. Nem tartozik jótállás alá a hiba, ha annak oka a termék fogyasztó részére való átadását követően lépett fel, így például, ha a hibát

- szakszerűtlen üzembe helyezés (kivéve, ha az üzembe helyezést a vállalkozás, vagy annak megbízottja végezte el, illetve, ha a szakszerűtlen üzembe helyezés a használati-kezelési útmutató hibájára vezethető vissza)
- rendeltetésellenes használat, a használati-kezelési útmutatóban foglaltak figyelmen kívül hagyása,
- helytelen tárolás, helytelen kezelés, ronggálás, ▪ elemi kár, természeti csapás okozta.

12 hónap garancia vonatkozik az akkumulátor élettartamára – az akkumulátor kapacitásának nem szabad a teljes kapacitás 70%-ára esnie 12 hónappal a kerékpár eladása után.

Az elektromos készüléket kizárólag arra a célra szabad felhasználni, amelyre szánják.

Az elektromos készüléket a jelen üzemeltetési utasításnak megfelelően kell használni, tárolni és karbantartani.

A jótállás nem érvényes:

Ha kiderül, hogy a termék károsodása a felhasználó hibájából (baleset, szakszerűtlen kezelés, nem megfelelő tárolás, a kerékpár szerkezetének vagy az elektromos rendszer csatlakozásának megváltoztatása) származik.

Ha a jótállási idő lejár.

A jótállás csak az első tulajdonosra vonatkozik.

Ajánlott keréknyomás FATBIKE-hoz

CST BFT 26 "x 4" burkolt utakon való közlekedéshez – 0,7-0,8 bar.



Figyelmeztetés

Ha a jelen üzemeltetési utasítás bármely pontját nem érti, forduljon a kereskedőhöz. Kérjük, olvassa el az egész kézikönyvet!

Ne adja kölcsön az e-bike-ot olyan személynek, aki tájékozatlan a használatával és működésével kapcsolatban. Nem megfelelő használat eredményezte panaszokat nem fogadunk el.

A Leader Fox elektromos kerékpárokat nem 15 év alatti gyermekek használatára tervezték.

Hasonlóképpen a kerékpárt nem használhatják olyan személyek, akik nem képesek pedálozni vagy önállóan kezelni azt. A gyártó nem vállal felelősséget a kerékpárhoz köthető esetleges balesetekért.

Az ideális időjárási körülmények egy elektromos kerékpár használatához a száraz napok, amikor a külső hőmérséklet magasabb, mint 10 °C. Alacsonyabb hőmérsékleten történő használat esetén az akkumulátor a fizikai körülmények hatására gyorsabban lemerül. A kerékpár használata 0 °C alatt nem ajánlott.

Ne tegye ki a kerékpárt közvetlen napsugárzásnak, mert a motort hővédő érzékelővel van ellátva.

Soha ne merítse vízbe vagy más folyadékba az akkumulátort, a töltőt és a többi elektromos alkatrészt.

Soha ne mossa az elektromos kerékpárt magasnyomású mosóval. Mosás előtt mindig távolítsa el az akkumulátort.

Tilos az elektromotor, a vezérlőegység és az akkumulátor csatlakozóinak manipulálása. Az említett dolgok megsértése azt eredményezheti, hogy a garancia nem él tovább és visszafordíthatatlan károkat okozhat az elektromos kerékpárban.

Ne használjon az e-bike-hoz másik töltőt és alkatrészt, csak ami az elektromos kerékpárhoz jár.

Nem vállalunk felelősséget az egyéb, nem jóváhagyott termékek használatából eredő károkért.

LEADER FOX



Sok kellemes és biztonságos kilométert kívánunk az új elektromos kerékpárjával!

Az Ön Leader Fox Csapata



A cseh elektromos kerékpár.

BOHEMIA BIKE

Forgalmazó: ForumSport

www.leaderfox.hu

www.velomax.hu

8360 Keszthely, Rákóczi u. 3.

8360 Keszthely, Tündérlak u. 8.

Tel.: +36 30 947 0619

E-mail: forumspoort@gmail.com

